

# X-Cover

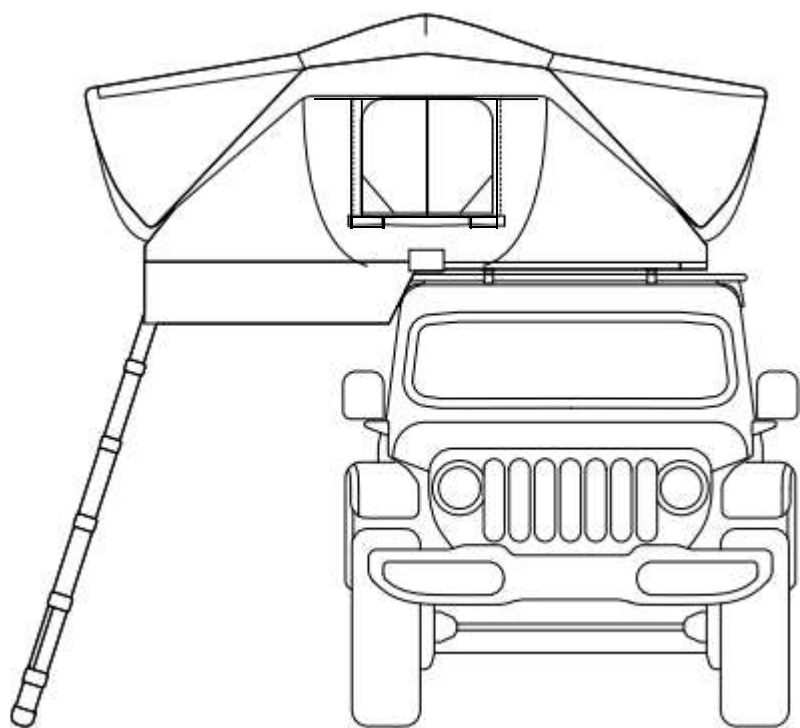

<b>Bezpieczeństwo</b>		02-03
<b>Wymagania</b>	• Podzespoły	04
	• Specyfikacja techniczna	05
<b>Montaż</b>	• Opis	06-07
	• Ustawienie belek	08
	• Montaż X-covera	09
	• Zakładanie uchwytów montażowych	10-11
<b>Użytkowanie</b>	• Rozsuwanie suwaka	12-13
	• Rozkładanie X-Cover-a	14
	• Wyjmowanie drabiny	15
	• Montaż drabiny	16
	• Panel rozkładany	17
	• Ustawianie drabiny	18
	• Napinanie tropiku	19
<b>Składanie</b>	• Demontaż prętów napinających	20
	• Składanie panelu rozkładanego	21
	• Odpinanie i chowanie drabiny	22
<b>Gwarancja</b>		23

\* Ten produkt może ulec zmianie bez informacji o jego ulepszeniach i może się nieco różnić od opisanego w treści i obrazach niniejszej instrukcji.

# Bezpieczeństwo



Produkty Ikamper są tak zaprojektowane aby twój wypoczynek biwaku stał się wygodniejszy. Rygorystyczna kontrola jakości oraz przeglądy przeprowadzane są, aby mieć pewność, że wytwarzamy bezpieczne produkty. Jednakże podczas aktywnego spędzania czasu w plenerze, zawsze istnieje pewne ryzyko Wypadku, dlatego zawsze bądź rozważny w trosce o swoje bezpieczeństwo. Powinieneś być świadomym tego, że niewłaściwe użytkowanie naszych produktów może spowodować, oprócz uszkodzeń mienia, poważne uszkodzenia ciała lub śmierć. Twoje bezpieczeństwo, w pewnych sytuacjach, zależy od twoich umiejętności i doświadczenia, dlatego zawsze miej na uwadze w jakim jesteś otoczeniu oraz na warunki pogodowe. Z uwagi na to, że wyposażenie nie daje pełnej gwarancji bezpieczeństwa powinieneś się wcześniej zaznajomić ze sposobem jego użytkowania oraz nabyć odpowiedniej wprawy. Ponadto powinieneś użytkować go we właściwych zakresach jego nośności i wytrzymałości. Jeśli masz jakieś pytania dotyczące montażu lub użytkowania, proszę, skontaktuj się z nami.

## Montaż

- Upewnij się po zakupie, że wszystkie części są w komplecie.
- Postępuj zgodnie z dostarczonymi wskazówkami i skonsultuj się, jeśli to konieczne, z naszym wsparciem technicznym.
- Zachowaj ostrożność podczas transportowania produktu - jest on ciężki.
- Używaj okularów ochronnych i obuwia ochronnego.
- Jeśli masz jakieś problemy zdrowotne nie podejmuj się montażu samodzielnie.
- Belki dachowe na niektórych samochodach mogą się nie nadawać do montażu namiotów dachowych.
- Zapoznaj się dokładnie z metodą montażu - jeśli wykonujesz go we własnym zakresie. (Strona 10-13).
- Jeśli masz jakieś pytania skontaktuj się z nami.

## Jazda

### samochodem

- Upewnij się, proszę, czy namiot jest bezpiecznie zamontowany przed jazdą samochodem. Jeśli uchwyty montażowe nie są solidnie zamontowane może dojść do wypadku lub zniszczeń.
- Upewnij się, przed jądą, że pokrywa namiotu jest zamknięta a zamki zatrzasknięte i zabezpieczone.
- Zalecana maksymalna prędkość jazdy wynosi 110km/h.
- Prędkość ta może się zmieniać w zależności od warunków drogowych takich jak rodzaj drogi, stan techniczny drogi, pogoda (deszcz, wiatr) oraz ograniczeń prędkości.
- Powstrzymaj się, jeśli to możliwe, od jazdy w ciężkich warunkach pogodowych (huragan, ulewa, śnieżyca itp.)
- Pamiętaj aby zwolnić jadąc na nierównej drodze oraz przed progami spowalniającymi.
- **Należy** zachować szczególną ostrożność gdy bagażnik samochodowy jest niezbyt mocny.
- Zachwaj szczególną ostrożność w obszar o ograniczonej wysokości przejazdu aby nie uszkodzić namiotu
- Nie jedź samochodem gdy namiot jest rozłożony.

## Instalacja

- Zwróć uwagę na to, że działanie na produkt nadmierną siłą podczas montażu, może spowodować jego uszkodzenie.
- Użytkowanie uszkodzonych produktów może doprowadzić do wypadku. Skontaktuj się z nami jeśli jeśli podejrzewasz, że jakiś element jest uszkodzony.
- Drabina stanowi podporę części namiotu, dlatego użytkownik powinien sprawdzić blokady każdego stopnia drabiny i upewnić się, że drabina jest stabilna. Sytuacja, gdy blokady stopni są źle zablokowane lub gdy drabina jest niestabilna, może spowodować uszkodzenie produktu oraz urazy fizyczne.
- Podłoże, na którym postawiona jest drabina, powinno być płaskie i twarde. Powinno się unikać podłoża o właściwościach śliskich oraz takich jak: skały, piasek, błoto, żwir lub pochyłe powierzchnie, na których istnieje ryzyko przesunięcia się drabiny.

## Użytkowanie

- Nie zostawiaj dzieci samych w namiocie.
- Zachowaj ostrożność, by nie spaść z drabiny.
- Stopnie drabiny mogą być śliskie z powodu deszczu, błota kurzu i lodu.
- Nigdy nie używaj materiałów łatwopalnych wewnątrz namiotu.
- Nie rozkładaj namiotu blisko ognisk i palenisk. Iskry wypalają dziury w tkaninie oraz mogą spowodować pożar lub zniszczenie tkaniny namiotu.
- Tkanina namiotu to kompozycja z przeważającym udziałem bawełny i może być zawilgocona przez deszcz, w zależności od jego natężenia i czasu trwania. To nie jest wada produktu ale zjawisko naturalne charakterystyczne dla tkanin bawełniano-poliestrowych. (Więcej informacji w załączonym opisie z uszczelnieniem „seam sealer”).
- Ze względów bezpieczeństwa namiot nie powinien być używany podczas silnego wiatru przekraczającego 10m/s. itp.
- Prosimy o nie używanie namiotu podczas złych warunków pogodowych (huragan, oberwanie chmury, burza, śnieżyca itp.)

## Konserwacja

- Zawsze przechowuj namiot w stanie suchym.
- Na skutek budowy tkaniny poliestowo-bawełnianej możliwe jest, w bardzo rzadkich przypadkach, powstawanie lekkich przecieków.
- Długotrwałe przechowywanie w wilgoci może spowodować zagrzybienie, nieprzyjemny zapach, oraz odbarwienia skutkujące skróconym okresem użytkowania produktu.
- Struktura tkaniny bawełniano poliestrowej powoduje, że jest możliwe, w bardzo rzadkich przypadkach, (podczas ulewy i wiatru) pojawienie się lekkiego przecieku przy szwach.
- Upewnij się, że nie pozostawiłeś w namiocie zanieczyszczeń i obcych przedmiotów - może to spowodować jego uszkodzenie.

# Specyfikacja: X-Cover

## Podzespoły

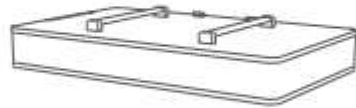

Namiot ×1



Drabina ×1



Pręt napinający Typ A ×4



Uchwyt montażowy ×4



Pręt napinający Typ B ×4



Imbus ×1



Futrał na pręty napinające ×1

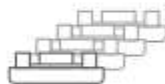

Zaślepka ×4



Blok wspierający ×2

## Specyfikacja techniczna

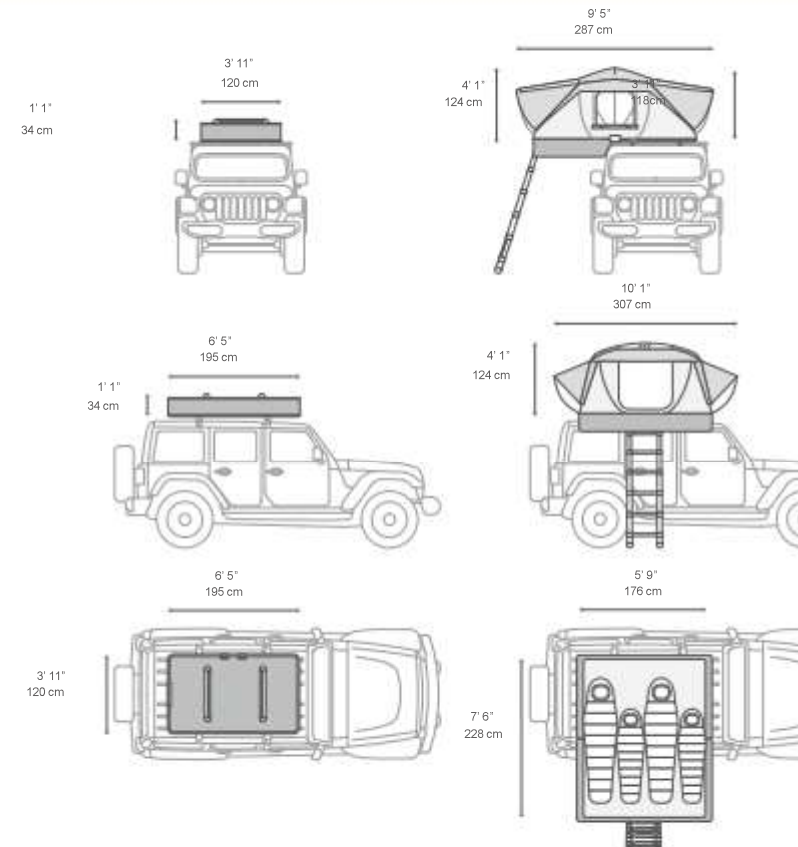

- Waga 119 lb, 54 kg
- Nośność 900 lb, 408 kg
- Nosność drabiny 330 lb, 150 kg
- Maks. predkość 70 mph, 110 km/h
- Prędkość wiatru 23 mph, 10 m/s, 20 knots
- Tropik Poly 150D PU Coated
- Namiot 300 gsm Poly Cotton Canvas (65/35)
- Podłoga Aluminium

\*Faktyczne wymiary poszczególnych produktów mogą się różnić.



- W celu zamontowania namiotu Twój samochód musi być wyposażony w belki bagażnikowe. (Nie wchodzi w skład zestawu)
- Sprawdź nosność dachu i belek.
  - Waga X-Cover : 119 lb, 54 kg
  - Waga of X-Cover Mini : 99 lb, 45 kg
- Upewnij się, że nośność bagażnika lub belek jest wystarczająca nie tylko dla masy X-Cover, ale także dla dodatkowej masy bagażu przewożonego na nim.
- Postępuj zgodnie z instrukcją, w razie potrzeby zapytaj iKamper support lub dostawcę.
- Czynniki zewnętrzne mogą spowodować poluzowanie śrub.

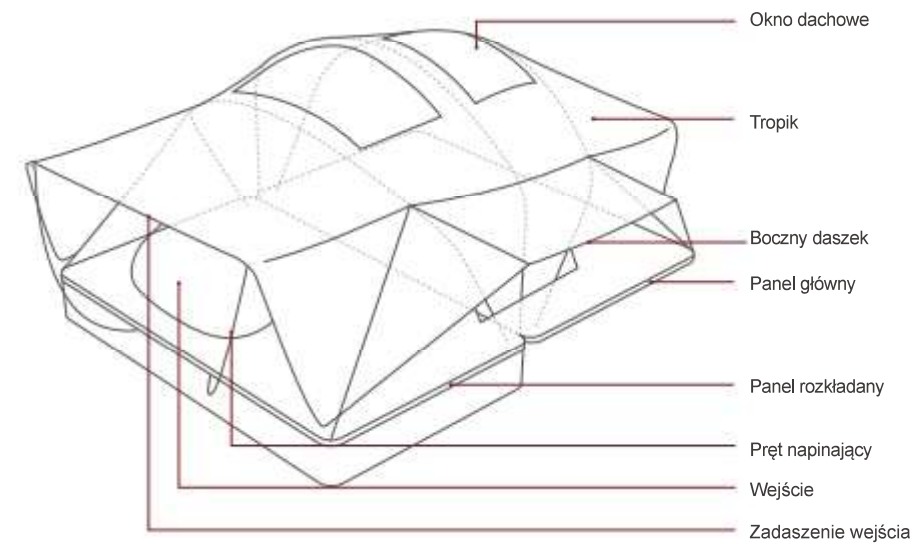
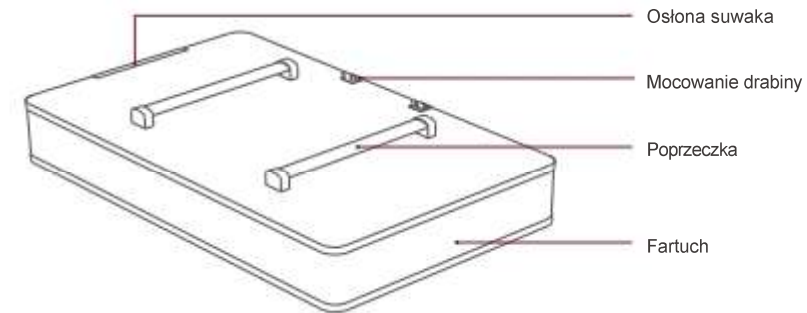

### Ustawienie belek

(Nie są w zestawie)

- 1 Przed montażem ustal odstęp między belkami poprzecznymi.
- 2 Upewnij się, że belki są solidnie zamocowane.

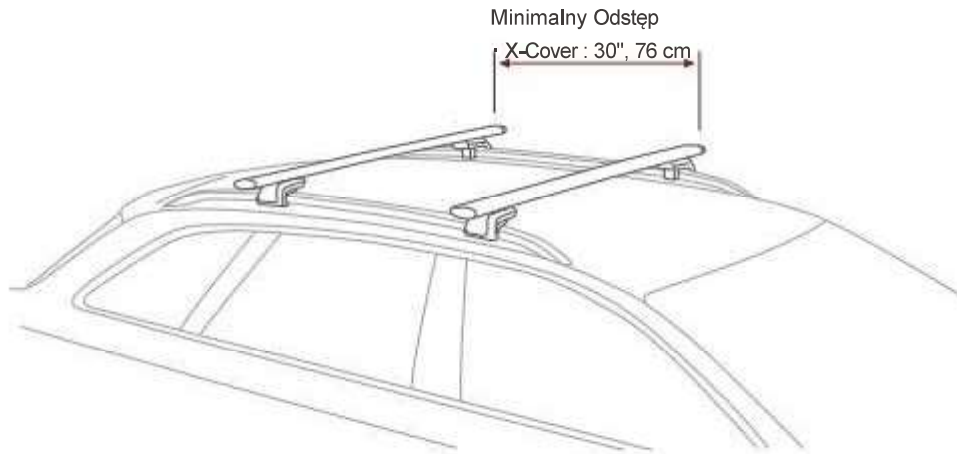

### Montaż X-Cover-a

- 1 Unieś namiot pionowo, chwytając w czterech miejscach.  
(Jeśli nie dysponujesz windą, wystarczy pomoc kilku osób)
- 2 Upewnij się, że namiot jest wyśrodkowany.

Uwaga : Uważaj, żeby nie uszkodzić pokrywy podczas używania wciągnika.

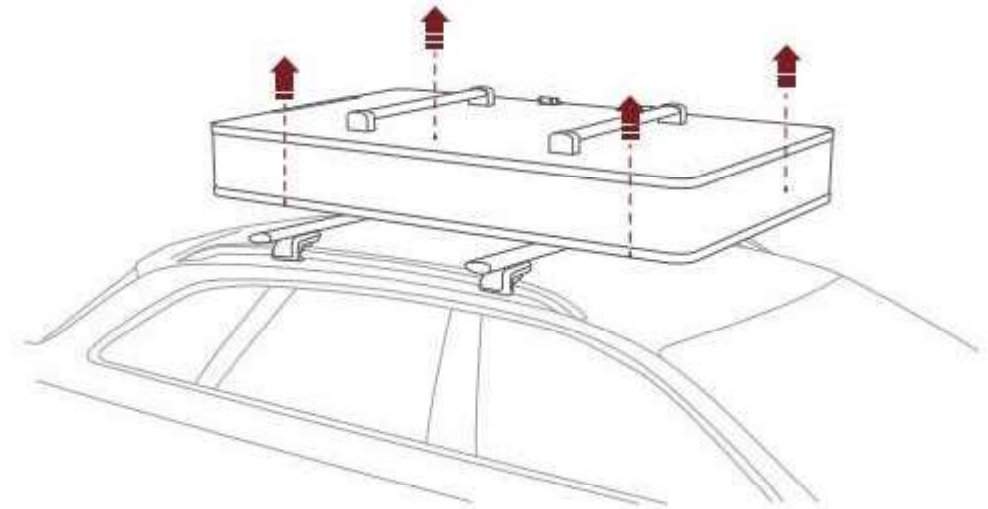

### Zakładanie Uchwytów Montażowych

- 1 Wsuń uchwyty montażowe do szyn pod panelem głównym.  
(zwróć uwagę na ustawienie uchwytów względem siebie.)
- 2 Włóż śrubę między uchwyty i mocno ją dokręć - ręcznie.
- 3 Użyj klucza imbusowego (w zestawie).
- 4 Załóż zaślepki szyn montażowych.

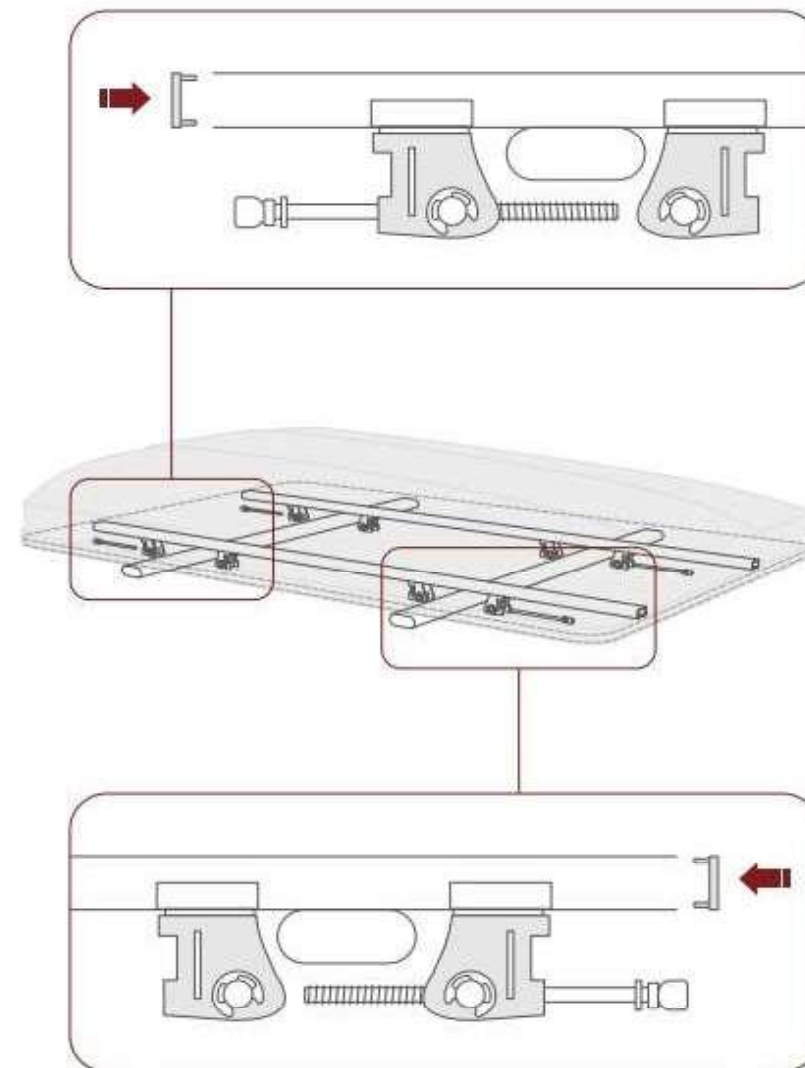
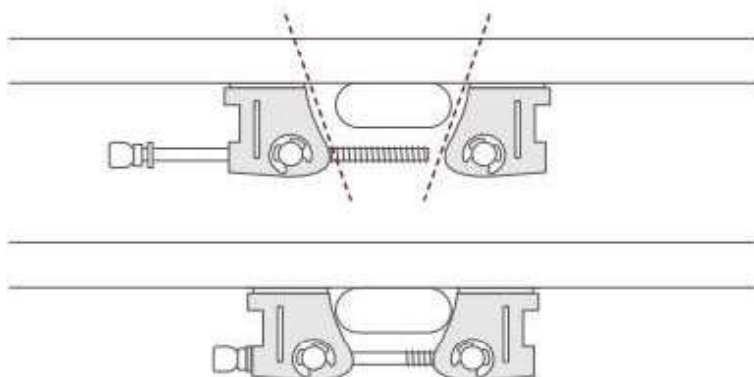
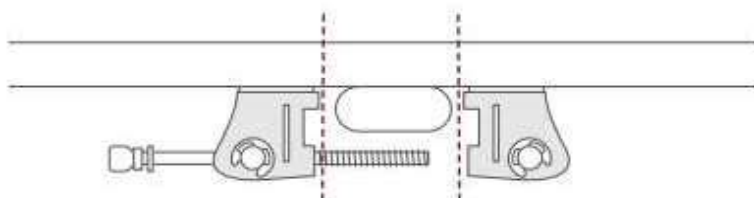



- Przewietrz namiot przed pierwszym użyciem .
- Nie stawiaj drabiny na nierównym gruncie, skałach, piasku, lub błocie.
- Drabina jest podporą panelu rozkładanego.
- Przed wchodzeniem zawsze się upewnij, że drabina jest mocno posadowiona na gruncie, oraz, że każdy szczebel jest zablokowany .
- Nagłe złożenie się drabiny może spowodować urazy lub zniszczenie produktu.
- Jeśli teren nie pozwala na stabilne posadowienie drabiny, przestaw samochód w inne miejsce .
- Zawsze chwytaj drabinę dwoma rękami.
- Wchodź zawsze po jednym stopniu drabiny.
- Używając drabiny bądź zawsze ostrożny.
- Uważaj, żeby się nie zranić przez naprężony pręt napinający.
- Zapoznaj się z filmem instruktażowym.  
[www.ikamper.com/pages/instructions](http://www.ikamper.com/pages/instructions)

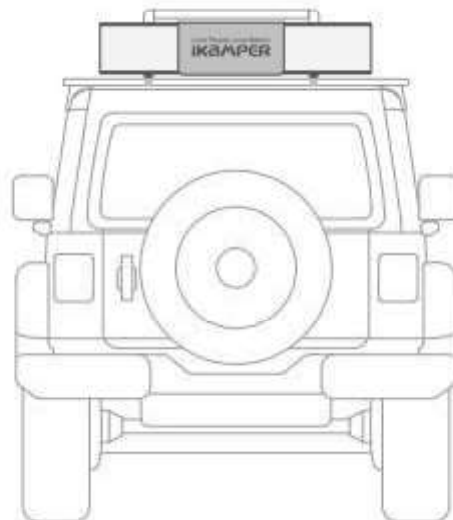

## Otwieranie suwaka

- 1 Odepnij gumowe linki, po czym, odczep rzepy klapy osłony suwaka.
- 2 Odczep kolejne rzepy klapy.
- 3 Rozepnij suwak używając linki.

uwaga : upewnij się, żeby dłoń była blisko suwaka, aby nie naprężyć ząbków.

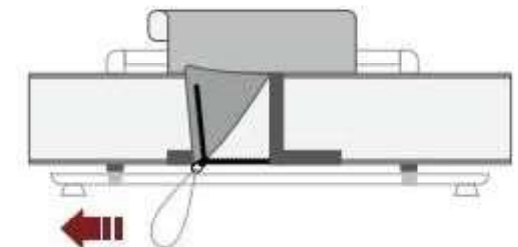



### Rozkładanie X-Cover-a

- 1 Rozsuń suwak na całym obwodzie.
- 2 Unieś cały fartuch.

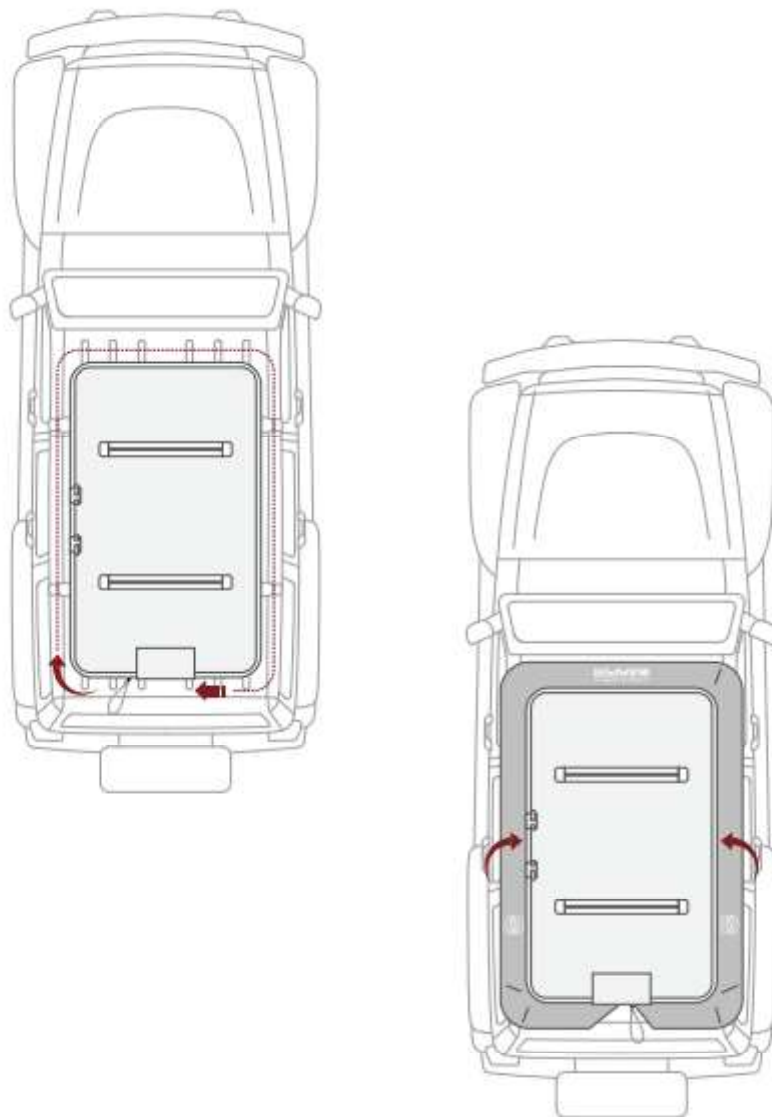

### Wymywanie drabiny

- 1 Rozepnij klamrę.
- 2 Wymij drabinę z pomiędzy paneli podłogi.
- 3 Zdejmij pokrowiec drabiny i rozciągnij drabinę.

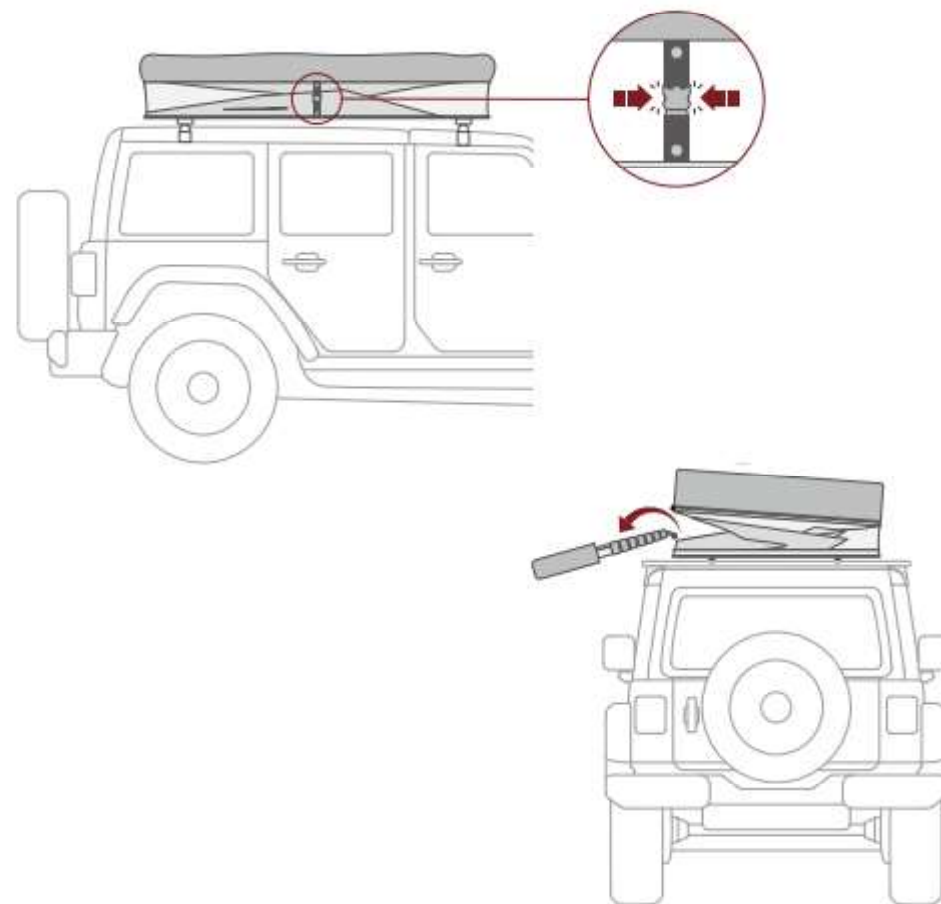

## Montaż drabiny

- 1 Połóż drabinę na X-Cover.
- 2 Włóż drabinę do uchwytów - odciągając sprężynowe sworznie.

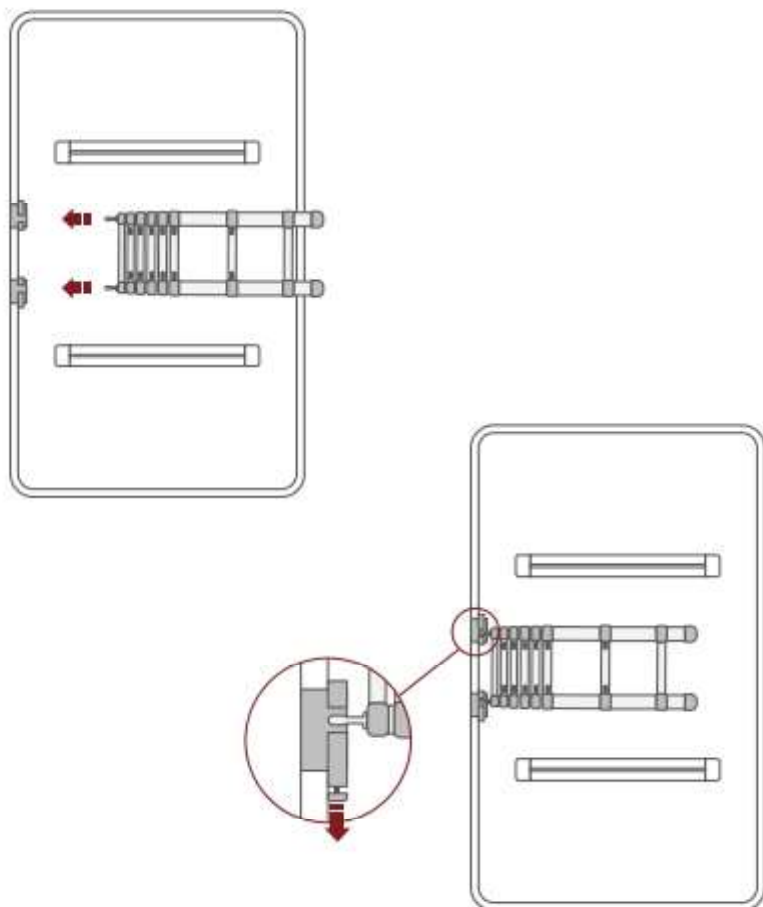

## Panel rozkładany

- 1 Pociągnij drabinę do siebie, aż do całkowitego jej rozciągnięcia.
- 2 Gdy drabina jest rozciągnięta, każdy stopień jest zablokowany.
- 3 Pchnij w dół drabinę (działa ona jak dźwignia), po czym opuść panel rozkładany podłogi.

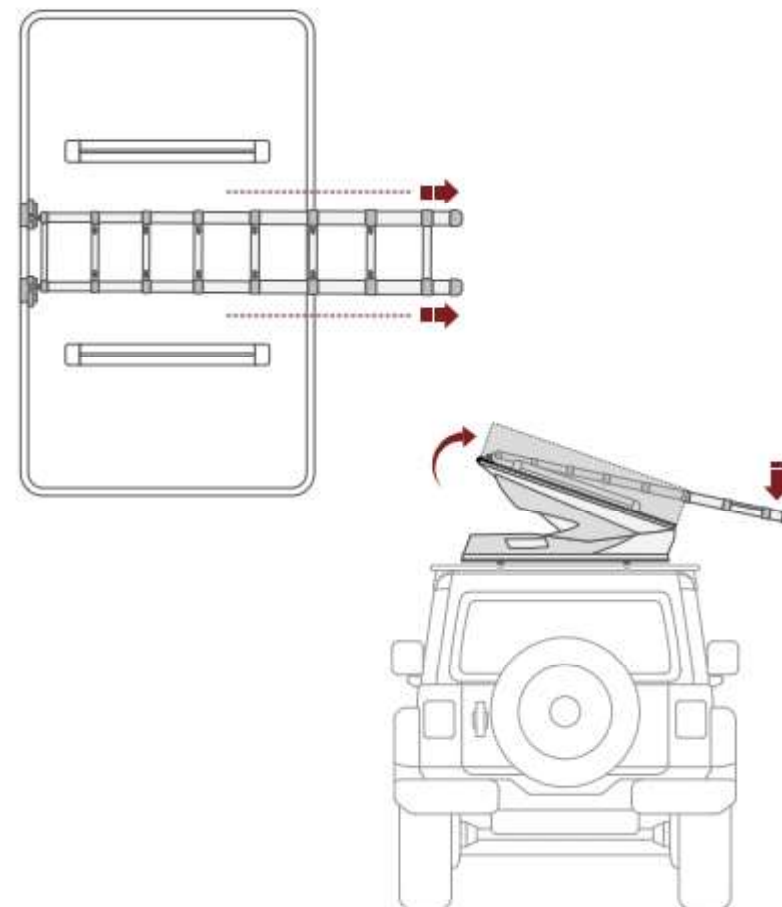

### Ustawianie drabiny

- 1 Główny panel (podłogi) oraz rozkładany powinny być poziomo z niewielkim odstępem (panel rozkładany powinien być lekko wyżej od głównego).
- 2 Najlepszy kąt ustawienia osi drabiny względem gruntu to 70 stopni.
- 3 Wysokość drabiny ustalamy przyciskając jednocześnie przesuwne guziki po lewej i po prawej stronie szczebli – jednocześnie dwoma rękami.
- 4 Ustawiając drabinę upewniamy się, czy szczeble są bezpiecznie zablokowane.

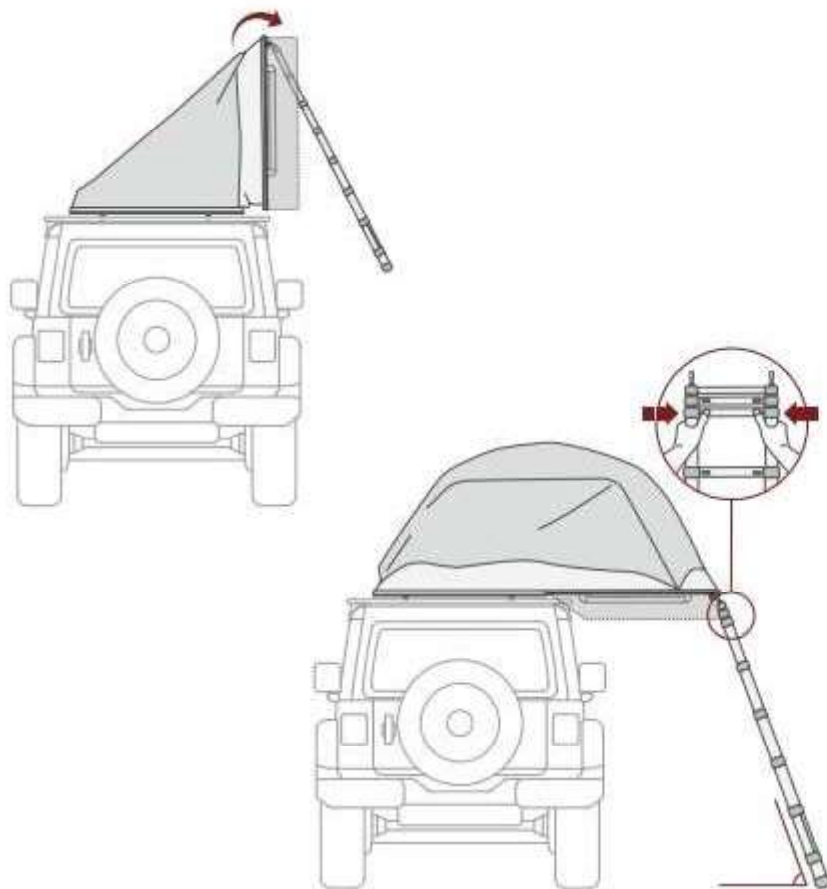

70°

### Napinanie tropiku

- 1 4 z 8 prętów napinających są dłuższe i są używane z przodu i z tyłu.
- 2 Włóż pręt, pod kątem, do elementów łączących drabinę z panelem rozkładanym. Pręty powinny być wkładane delikatnie w otwory - usłyszysz „klik”.
- 3 Włóż hak (drugi koniec pręta) do metalowego pierścienia w narożniku tropiku.
- 4 4 z 8 prętów napinających są krótsze i służą do napinania bocznych daszków.

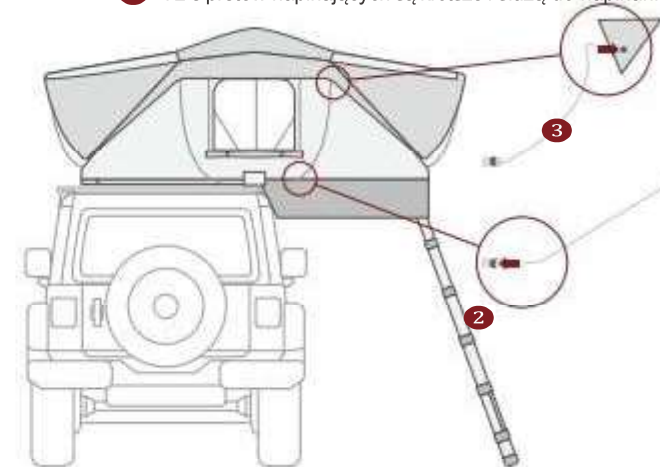



- Upewnij się czy nie pozostawiłeś jakiś przedmiotów w środku.
- Składaj namiot po wyschnięciu.
- Uważaj, żeby nie przyszczypnąć palców podczas składania drabiny.
- Upewnij się, czy założyłeś pokrowiec na drabinę, aby uniknąć przebarwienia okna dachowego.  
Utrzymuj namiot w czystości.
- Zapoznaj się z materiałem video.  
[www.ikamper.com/pages/instructions](http://www.ikamper.com/pages/instructions)



## Demontaż prętów napinających

- 1 Zdemontuj pręty napinające.
- 2 Zamknij suwakiem okna, ale pozostaw niewielką szczelinę dla powietrza, by mogło, swobodnie, uchodzić gdy zamykamy namiot.

## Składanie panelu rozkładanego

- 1 Unieś drabinę, aby złożyć panel rozkładany.
  - 2 Wepchnij tkaninę namiotu między panele.
  - 3 Zapnij sprzączkę łączącą panel główny z rozkładanym.
- ⚠ Uwaga : Połóż na miejscu bloki wspierające, by zmniejszyć naprężenia zawiasów.

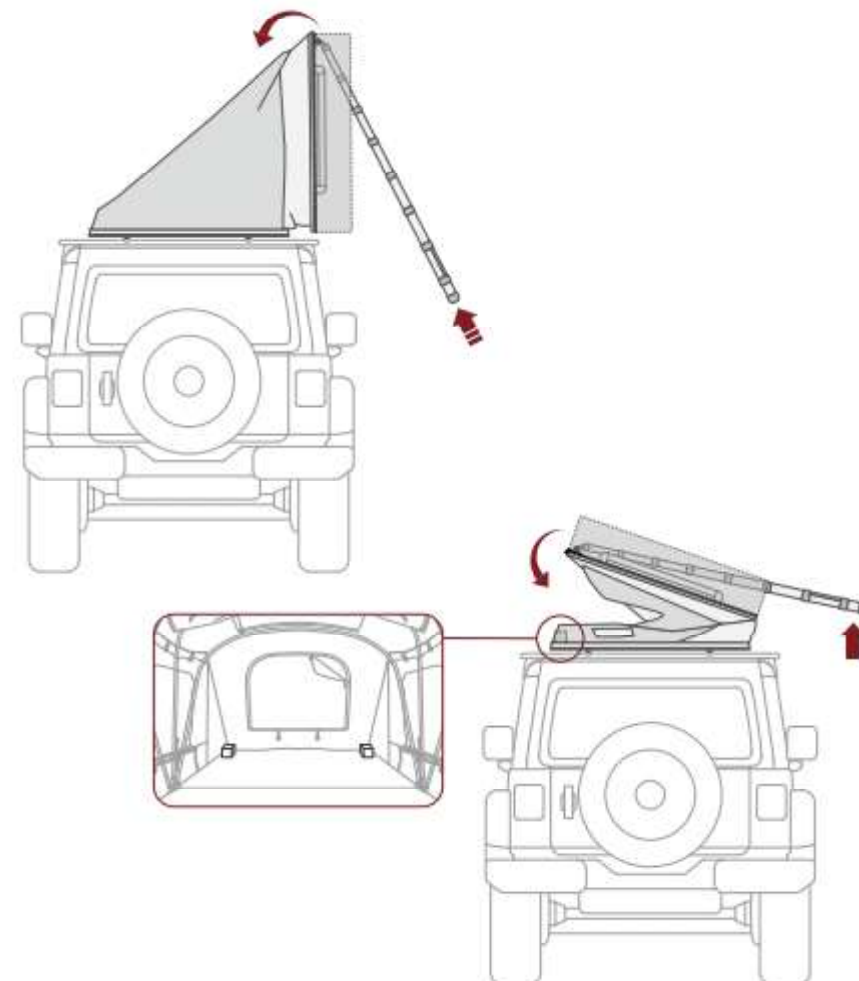

## Odpinanie i chowanie drabiny

- 1 Odepnij drabinę od X-Cover-a.
- 2 Złóż drabinę i załóż pokrowiec.
- 3 Wsuń drabinę pomiędzy panele.
- 4 Zasuń suwak.

Dziękujemy za zakup naszego namiotu, który wyprodukowano stosując rygorystyczną kontrolę jakości i nadzór. Produkt posiada dwuletnią gwarancję.

## 2 letnia gwarancja

Przez dwa lata od, daty zakupu, iKamper naprawi lub wymieni (wg swego uznania) uszkodzone części bez kosztów nabywcy, jeśli konieczna jest naprawa związana uszkodzeniami powstałymi w normalnych warunkach eksploatacji.

## Gwarancji nie

· Normalne zużycie oraz przedarcia lub kosmetyczne skazy powstałe w wyniku używania.

## podlega

· Zmiany estetyczne, które nie wpływają na ogólne funkcjonowanie namiotów dachowych. (odbarwienia tkaniny, odbarwienia okien winylowych, etc.)

· Gdy produkt jest samowolnie naprawiony lub zmodyfikowany przez klienta.

· Uszkodzenia spowodowane niedbałym przechowywaniem lub użytkowaniem.

· Odbarwienia pokrywy spowodowane ekspozycją na ultrafiolet lub słaba konserwacja.